

Aqualift S - Aqualift S

Beskrivelse

- Produsert iht. NS-EN-12050.
- For avløpsvann uten fekalier.
- For frostfri frittstående installasjon.
- Med kontrollenhet.
- Innløp borres på plass etter behov.
- Innløp Ø110, ventilasjon Ø75.
- Med to utskiftbare pumper og integrert tilbakeslagsventil.
- Tilkobling trykkside Ø40 i PVC.
- Pneumatisk nivåovervåkning.
- Kontrollenhet med SDS (Self-Diagnosis-System) for helautomatisert drift og vedlikehold.
- Den er sprutsikker (IP 54).
- Monteres frost- og fuktfritt på vegg.
- Klargjort for potensialfri kontakt. Tankvolum 55 liter.
- Pumpestasjonen krever ventilasjon.

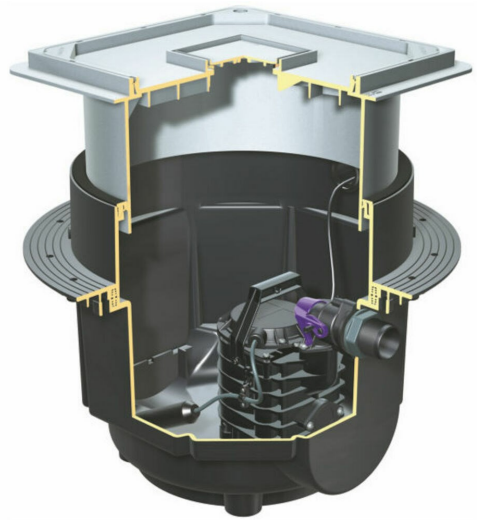

Med forbehold om konstruksjonsendringer og tekniske endringer. Kan endres uten varsel

GPA Flowsystem A/S

Regnbueveien 9

NO-1405 Langhus

+47 (0)64-85 68 00

info@gpa.no

gpa.no

Aqualift S - Aqualift S

Teknisk spesifikasjon

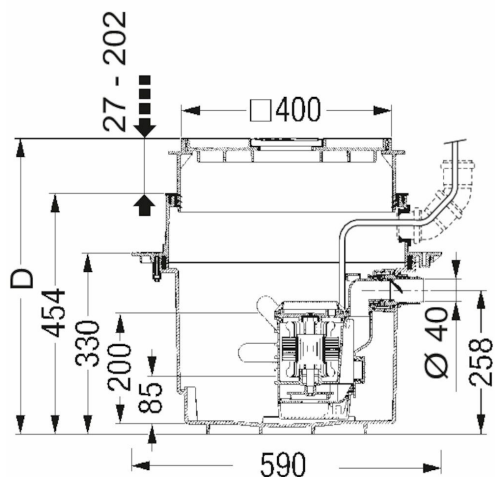

Artikkelnr	Antall pumper	Installasjonsdybde D mm	Spenning	Effekt	Ampere	utløp Ø	Max Medietemp.	Lock
KE-28500	1	481 - 656	230 V	0,5 kW	2,12 A	40	35 °C	För klinkers
KE-28500S	1	481 - 656	230 V	0,5 kW	2,12 A	40	35 °C	Svart

Med forbehold om konstruksjonsendringer og tekniske endringer. Kan endres uten varsel

GPA Flowsystem A/S

Regnbueveien 9
NO-1405 Langhus
+47 (0)64-85 68 00
info@gpa.no
gpa.no